

[www.gibidi.com](http://www.gibidi.com)

**GIBIDI**  
CONTINENTAL SPA

Sede Legale  
Sede Amministrativa  
Ufficio Commerciale  
Stabilimento:

46025 Poggio Rusco (Mantova) ITALY  
Via Abetone Brennero, 177/B  
Tel. 0039 0386 522011 r.a.  
Fax Ufficio Commerciale 0039 0386 522031  
E-mail: [comm@gibidi.com](mailto:comm@gibidi.com); [tech@gibidi.com](mailto:tech@gibidi.com)

AIC1014 - 05/07 - REV00 GRAPHIC CENTER



ISO 9001 - Cert.n°0079



PATENTED

• DCF180D

ISTRUZIONI PER L'INSTALLAZIONE  
INSTRUCTIONS FOR INSTALLATIONS  
INSTRUCTIONS POUR LE MONTAGE  
INSTRUCCIONES PARA EL MONTAJE  
INSTRUCTIEHANDLEIDING  
INSTRUÇÕES DE INSTALAÇÃO  
INSTALLATIONSANLEITUNG

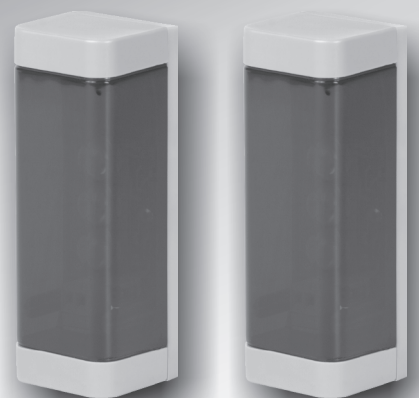

AUTOMATISMI PROFESSIONALI PER CANCELLI E GARAGES - PROFESSIONAL AUTOMATIC DEVICES FOR GATES AND GARAGE DOORS

DCF

GIBIDI  
CONTINENTAL SPA

**I**

- Questo prodotto è stato collaudato in Gi.Bi.Di. verificando la perfetta corrispondenza delle caratteristiche alle direttive vigenti.
- La Gi.Bi.Di. Continental S.p.A. si riserva la facoltà di modificare i dati tecnici senza avviso, in funzione dell'evoluzione del prodotto.

**⚠ LEGGERE ATTENTAMENTE QUESTO MANUALE PRIMA DI PROCEDERE ALL'INSTALLAZIONE.**

**UK**

- This product has been tested in Gi.Bi.Di. verifying the perfect correspondence of the characteristics to the current directive.
- Gi.Bi.Di. Continental S.p.A. reserves the right to modify the technical data without prior notice depending on the product development.

**⚠ PLEASE READ CAREFULLY THIS MANUAL BEFORE PROCEEDING WITH THE INSTALLATION.**

**F**

- Ce produit a été essayé en Gi.Bi.Di. en vérifiant la correspondance parfaite des caractéristiques aux règles en vigueur.
- Gi.Bi.Di. Continental S.p.A. se réserve la faculté de modifier les données techniques sans aucun préavis suivant l'évolution de ses produits.

**⚠ S'IL VOUS PLAÎT DE LIRE AVEC ATTENTION CETTE MANUAL AVANT DE PROCÉDER AVEC L'INSTALLATION.**

**E**

- Este producto ha sido probado en Gi.Bi.Di. averiguando la perfecta correspondencia de las características a las normas vigentes.
- La empresa Gi.Bi.Di. Continental S.p.A. se reserva el derecho de modificar los datos técnicos sin previo aviso, en función de la evolución del producto.

**⚠ POR FAVOR LEER CON ATENCIÓN ESTE MANUAL ANTES DE PROCEDER CON LA INSTALACIÓN.**

**D**

- Dieses Produkt wurde in Gi.Bi.Di. geprüft um die perfekte Entsprechung der merkmale an die geltende vorschriften zu prüfen.
- Gi.Bi.Di. Continental S.p.A. behält sich das recht vor, die technischen daten der produktentwicklung entsprechend ohne voranzeige abzuändern.

**⚠ BITTE LESEN SIE VORSICHTIG DIESEN MANUAL BEVOR MIT DER ANGLAGE VORZUGEHEN.**

**P**

- Este produto foi testado em Gi.Bi.Di. verificando a correspondência perfeita das características ao normas vigentes.
- A Gi.Bi.Di. Continental S.p.A. reserva-se o direito de modificar os dados técnicos sem pré-aviso em função de evolução do produto.

**⚠ LER COM ATENÇÃO ESTE MANUAL ANTES DE PROCEDER COM A INSTALAÇÃO.**

**NL**

- Dit product werd gekeurd in Gi.Bi.Di. Er werd nauwlettend gecontroleerd of de kenmerken van het product perfect overeenkomen met de geldige richtlijnen.
- Gi.Bi.Di. Continental S.p.A. behoudt zich het recht voor de technische gegevens te wijzigen zonder waarschuwing vooraf, als dat nodig is voor de evolutie van het product.

**⚠ LEES DEZE GEBRUIKSAANWIJZING ZEER AANDACHTIG ALVORENS DE INSTALLATIE AAN TE VATTEN.**

# DCF180D

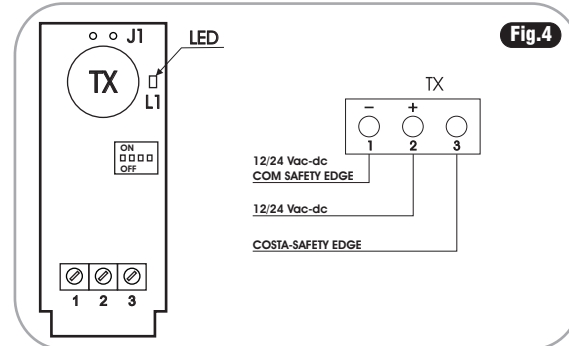
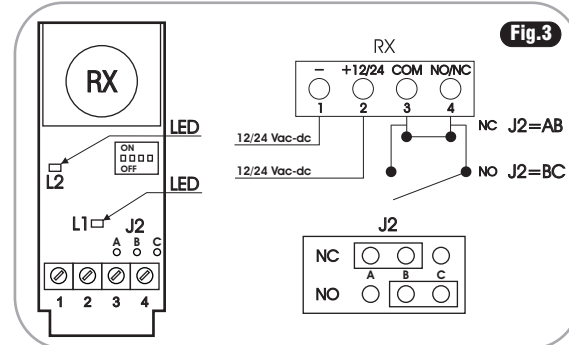
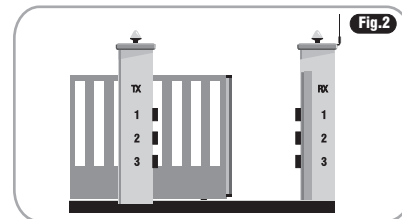
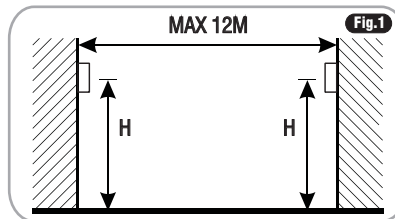
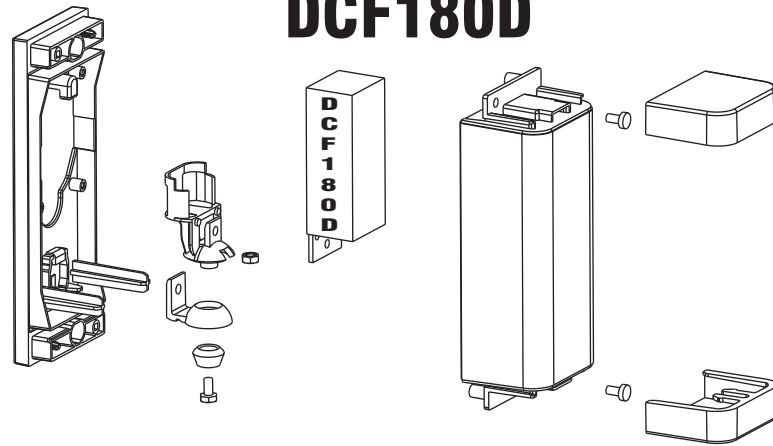

## CARATTERISTICHE TECNICHE

Modello	DCF180D Coppia di fotocellule sincronizzate digitale, rotazione 180°
Portata	30 m (12 in esterno)
Segnale	Impulsivo non modulato
Frequenza infrarosso	100 Hz ÷ 1 KHz
Portata relè	1A 24V
Alimentazione	12/24 V dc/ac
Assorbimento	TX / RX 35mA ÷ 40mA
Temperatura di utilizzo	-20 ÷ +60 °C

## AVVERTENZE PER L'INSTALLAZIONE

- Prima di procedere con l'installazione bisogna predisporre a monte dell'impianto un interruttore magnetotermico o differenziale con portata massima 10A. L'interruttore deve garantire una separazione omnipolare dei contatti, con distanza di apertura di almeno 3 mm.
- Per evitare possibili interferenze, differenziare e tenere sempre separati i cavi di potenza (sezione minima 1,5mm<sup>2</sup>) dai cavi di segnale (sezione minima 0,5mm<sup>2</sup>).
- Eseguire i collegamenti facendo riferimento alle tabelle seguenti e alla serigrafia allegata. Fare molta attenzione a collegare in serie tutti i dispositivi che vanno collegati allo stesso ingresso N.C. (normalmente chiuso) e in parallelo tutti i dispositivi che condividono lo stesso ingresso N.A. (normalmente aperto). Una errata installazione o un uso errato del prodotto può compromettere la sicurezza dell'impianto.
- Tutti i materiali presenti nell'imballo non devono essere lasciati alla portata dei bambini in quanto potenziali fonti di pericolo.
- Il costruttore declina ogni responsabilità ai fini del corretto funzionamento dell'automazione nel caso non vengano utilizzati i componenti e gli accessori di propria produzione e idonei per l'applicazione prevista.
- Al termine dell'installazione verificare sempre con attenzione il corretto funzionamento dell'impianto e dei dispositivi utilizzati.
- Questo manuale d'istruzioni si rivolge a persone abilitate all'installazione di "apparecchi sotto tensione" pertanto si richiede una buona conoscenza della tecnica, esercitata come professione e nel rispetto delle norme vigenti.
- La manutenzione deve essere eseguita da personale qualificato.

## SMALTIMENTO DCF



Gi.Bi.Di. consiglia di riciclare i componenti in plastica e di smaltire in appositi centri abilitati i componenti elettronici evitando di contaminare l'ambiente con sostanze inquinanti.

## CE-Conformiteitsverklaring

De fabrikant:

**Gi.Bi.Di. Continental S.p.A.**  
Sede Legale-Sede Amministrativa-Ufficio Commerciale-Stabilimento :  
Via Abetone Brennero, 177/B, 46025 Poggio Rusco (Mantova) ITALY  
Tel. 0039 0386 522011 - Fax Uffcomm 0039 0386 522031

Verklaart dat de producten: **DCF180D**

Conform de volgende CEE-richtlijnen zijn:

- **Richtlijn Elektromagnetische Compatibiliteit 89/336 en daaropvolgende wijzigingen;**
- en dat de volgende normen werden toegepast:
- **EN12978**

Datum 18/04/07

Handtekening Zaakvoerder  
**Olivero Arosio**



---

---

---

---

---

---

---

---

---

---

## CARACTERISTIQUES TECHNIQUES

Modèle	DCF180D Jeu de cellules photoélectriques synchronisées digitales, rotation 180°
Portée	30 m (12 en plein air)
Signal	A impulsion non modulé
Fréquence infrarouge	100 Hz ÷ 1 KHz
Portée relais	1A 24V
Alimentation	12/24 V cc/ca
Courant absorbé	TX / RX 35mA ÷ 40mA
Température de service	-20 ÷ +60 °C

## CONSIGNES POUR L'INSTALLATION

- Avant d'effectuer la mise en place, il faut prévoir en amont de l'installation un interrupteur magnétique et thermique ou différentiel ayant une capacité maximum de 10A. L'interrupteur doit assurer une séparation omnipolaire des contacts, avec une distance d'ouverture d'au moins 3 mm.
- Pour éviter de possibles interférences, il faut différencier et toujours maintenir séparés les câbles de puissance (section minimum 1,5mm<sup>2</sup>) des câbles de signal (section minimum 0,5mm<sup>2</sup>).
- Il faut effectuer les connexions en se référant aux tableaux suivants et à la sérigraphie jointe. Il faut faire particulièrement attention à raccorder en série tous les dispositifs qui doivent être connectés à la même entrée N.F. (normalement fermée) et en parallèle tous les dispositifs qui partagent la même entrée N.O. (normalement ouverte). Une mauvaise installation ou une mauvaise utilisation du produit peut compromettre la sécurité de l'installation.
- Tous les matériaux se trouvant dans l'emballage ne doivent pas être laissés à la portée des enfants, car ils peuvent être dangereux.
- Le constructeur décline toute responsabilité, quant au bon fonctionnement de l'automatisme, en cas d'utilisation de composants et d'accessoires n'étant pas de sa production et inappropriés à l'utilisation prévue.
- Après la mise en place, il faut toujours contrôler avec attention, le bon fonctionnement de l'installation et des dispositifs utilisés.
- Ce Manuel d'instructions s'adresse aux personnes autorisées à effectuer la mise en place "d'appareils sous tension". Il faut donc avoir une bonne connaissance de la technique, exercée comme profession et conformément aux réglementations en vigueur.
- La maintenance doit être effectuée par un personnel qualifié.

## ELIMINATION DCF



Gi.Bi.Di. conseille de recycler les composants en plastique et de remettre les composants électroniques à des centres spécialisés pour éviter de polluer l'environnement avec des substances polluantes.

## INSTALLATION

Pour ouvrir la DCF180D, il faut soulever le panneau avant de la cellule photoélectrique vers l'extérieur. Enfiler les câbles dans le logement prévu à cet effet par les endroits pré-coupés et fixer la barrette au mur (**Fig.1**). Effectuer les branchements comme indiqué sur la **Fig.3** (RX) **Fig.4** (TX). Fixer la cellule photoélectrique et l'alimenter avec une tension comprise entre 12 et 24 V cc/ca. Alimenter la cellule photoélectrique et agir sur cette dernière pour la prise d'angle désirée. Couvrir la cellule photoélectrique à l'aide du panneau avant et fixer ce dernier à l'aide des vis fournies en équipement. Couper le rayon plusieurs fois et contrôler la bonne réponse du relais.

La cellule photoélectrique DCF180D permet l'installation de plusieurs groupes de cellules photoélectriques sans aucune interférence entre eux **Fig.2**. Sur chaque émetteur et récepteur, il y a un Dip switch à 4 voies qui permet d'attribuer un numéro différent pour chaque jeu de cellules photoélectriques. Il est ainsi possible d'installer plusieurs jeux de cellules photoélectriques sans avoir de problèmes d'interférences (Voir Tab).

**ATTENTION: Il ne doit pas y avoir de jeux de cellules photoélectriques ayant le même numéro.**

Numérotation du jeu de cellules photoélectriques				
Numéro	ParamétrageD IP(1-2-3-4)			
0	OFF	OFF	OFF	OFF
1	ON	OFF	OFF	OFF
2	OFF	ON	OFF	OFF
3	ON	ON	OFF	OFF
4	OFF	OFF	ON	OFF
5	ON	OFF	ON	OFF
6	OFF	ON	ON	OFF
7	ON	ON	ON	OFF
8	OFF	OFF	OFF	ON
9	ON	OFF	OFF	ON
10	OFF	ON	OFF	ON
11	ON	ON	OFF	ON
12	OFF	OFF	ON	ON
13	ON	OFF	ON	ON
14	OFF	ON	ON	ON
15	ON	ON	ON	ON

**IMPORTANT** : pour assurer le fonctionnement que nous venons de décrire, le système ne doit pas être dérangé par les faisceaux à infrarouges de cellules photoélectriques d'autre nature.

### Fonctionnement de l'émetteur

L'émetteur a un jumper pour la sélection de la puissance J1. Pour diminuer la portée de la cellule photoélectrique (jusqu'à 10 m), il faut agir sur le jumper. Le témoin lumineux rouge L1 clignotant indique le bon fonctionnement de l'émetteur.

### Fonctionnement du récepteur

Sur le récepteur, il y a 2 témoins lumineux : le premier (L1) situé sous le Dip switch à 4 voies indique la bonne réception du signal (s'il est allumé, il reçoit le signal), le deuxième (L2) ne clignote que lorsque le signal est présent, sinon il reste éteint. La durée d'éclairage, indique la qualité du signal. Par conséquent, plus il reste allumé plus le signal est bon.

Si cette cellule photoélectrique est utilisée à une portée inférieure de 2m, il est conseillé d'enlever la lentille et d'ouvrir le jumper de puissance J1, situé sur l'émetteur. Cette cellule photoélectrique a la possibilité de sélectionner la vitesse d'intervention en paramétrant simplement le numéro de combinaison des Dip switch à 4 voies. Plus le "numéro" de paramétrage est élevé (de 1 à 15 voir tableau) plus la vitesse d'intervention est lente (de 30 ms à 150 ms).

**Dichiarazione di conformità CE**

La société:

**Gi.Bi.Di. Continental S.p.A.**

Sede Legale-Sede Amministrativa-Ufficio Commerciale-Stabilimento :  
Via Abetone Brennero, 177/B, 46025 Poggio Rusco (Mantova) ITALY  
Tel. 0039 0386 522011 - Fax Uffcomm 0039 0386 522031

Déclare que les produits: **DCF180D**

Sont en conformité avec les exigences des Directives CEE:

- **Directive Compatibilité Electromagnétique 89/336 et ses modifications;**

Et que les normes suivantes ont été appliquées:

- **EN12978**

Date 18/04/07

Signature Administrateur Délégué  
**Oliviero Arosio**

**Declaración de conformidad CE**

El fabricante:

**Gi.Bi.Di. Continental S.p.A.**

Sede Legale-Sede Amministrativa-Ufficio Commerciale-Stabilimento :  
Via Abetone Brennero, 177/B, 46025 Poggio Rusco (Mantova) ITALY  
Tel. 0039 0386 522011 - Fax Uffcomm 0039 0386 522031

Declara que los productos: **DCF180D**

Cumplen la siguiente Directiva CEE:

- **Directiva Compatibilidad Electromagnética 89/336 y modificaciones sucesivas;**

y que se han aplicado las siguientes normas:

- **EN12978**

Fecha 18/04/07

Firma Administrador Delegado  
**Oliviero Arosio**